

Manuel en français [Xiegu G90/G90S](#)



Le G90 est un émetteur-récepteur radio amateur HF portable de 20W à architecture SDR.

Basé sur un échantillonnage 24bit-CODEC, le G90 offre une expérience hautement configurable, avec le tuner automatique intégré pour répondre à vos besoins à tout moment.

- Frontal RF haute performance
- Trois modes de fonctionnement SSB/CW/AM/NFM
- Écran couleur TFT LCD de 1,8 pouce à haute luminosité
- Affichage du spectre en bande passante $\pm 24k$, affichage en cascade
- Filtre à bande étroite défini par logiciel (le mode CW peut être aussi étroit que 50Hz), décodeur CW intégré
- Conception de la tête séparable
- Scanner à ondes stationnaires intégré
- Syntoniseur d'antenne automatique intégré et efficace

Veuillez lire attentivement ce manuel pour une meilleure expérience et une compréhension complète du fonctionnement du G90.

Le G90 est la version pour l'Europe et la version G90S pour le marché chinois uniquement. Les fonctionnalités et menus décrits ci-dessous sont valables pour les 2 modèles.

Liste des accessoires inclus : 1x unité G90, 1x micro à main multifonction, 1x câble de données USB, 1 câble d'extension DB9, 1 clé, 1x câble d'alimentation, 1x manuel en français.

Spécifications techniques Xiegu G90

Gamme de fréquences : Réception : 0,5MHz~30MHz

Transmission : 1,8~2,0 MHz, 3,5~3,9 MHz, 7,0~7,2MHz, 10,1~10,15MHz, 14.0~14.35MHz, 18.068~18.168MHz, 21.0 ~21.45MHz, 24,89~24,99MHz, 28,0~29,7MHz

Mode de fonctionnement : CW, AM, SSB

Pas minimum : 10Hz

Impédance d'antenne : 50 Ω

Plage de température de travail : 0°C ~ +50°C

Stabilité de la fréquence : ±1,5ppm dans les 10~60min après le démarrage à 25°C : 1ppm/heure

Tension d'alimentation : 10,5~16,5VDC, mise à la terre de l'électrode négative

Consommation de courant : réception : 700mA@Max, en émission 6A@Max

Dimensions : 120*45*210mm (L*H*L) (sans les protubérances) Poids : environ 1,63 kg

Paramètres de l'émetteur

Puissance de sortie RF : 20W (SSB/CW) 5W (onde porteuse AM) @13,8VDC

Suppression des rayonnements non essentiels : ≥50dB Suppression de la porteuse : ≥40dB

Impédance du microphone : 200~10k (600Ω en général)

Paramètres du récepteur

Type de circuit : ZIF

Suppression des canaux voisins : ≥60dB

Suppression des bandes latérales : ≥60dB

Suppression du miroir : 70dB

Suppression de la bande moyenne : 60 dB

Sortie audio : 0,5W (8Ω, ≤10%THD)

Impédance de sortie audio : 4~16Ω

Matériel compatible et disponible en option :

[CE19](#) : Adaptateur ACC (communication de données via signal audio ou pour connecter l'ampli XPA125B)

[DE-19](#) : Adaptateur USB externe (pour les modes digitaux)

[XPA125B](#) : Amplificateur de puissance 100W + tuner d'antenne automatique tout-en-un

[Support XIEGU G90-S1](#) : <https://www.passion-radio.fr/accessoires-hf/g90s1-1626.html>

Support de refroidissement [G90-H1](#) : <https://www.passion-radio.fr/accessoires-hf/g90-h1-1627.html>

Déclaration de conformité simplifiée (DOC)

Ce matériel est déclaré conforme, par Chongqing Xiegu Technology Co., Ltd., aux normes CE RED 2014/30/EU et Rohs. La déclaration de conformité CE RED complète est à télécharger depuis la fiche du matériel sur : <https://www.passion-radio.fr/decametriques/x90-1013.html>

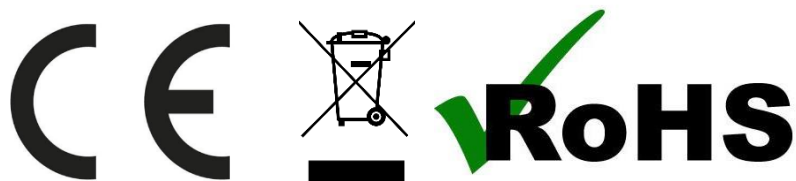

Ce matériel doit être recyclé et ne pas être jeté à la poubelle.

Ce matériel est importé et distribué en France par **Passion Radio** (www.passion-radio.fr) 4 ZI les Patureauz 36210 Poulaines, France. Tel : +33 951 097 393 – Email : support@passion-radio.com

Définition de l'interface microphone



Schéma de câblage de la fiche COMM



Schéma de câblage de la fiche de l'ACC

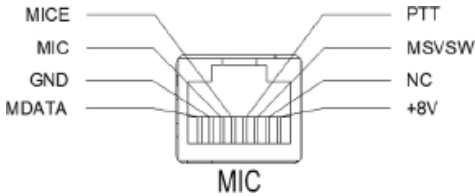

écouteur Définition de la borne

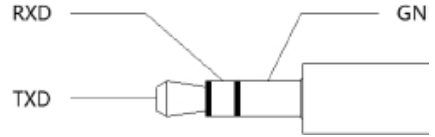
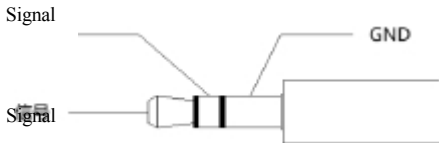
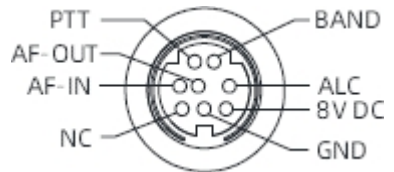

Prise ACC arrière

Connexion des fils de la clé morse

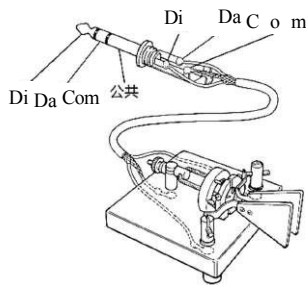

Attention :

◆ Si le connecteur de la clé droite est une fiche bipolaire de 6,5 mm, veuillez le remplacer par une fiche stéréo tripolaire de 3,5 mm conformément à la méthode de câblage indiquée dans la figure ci-dessus, et connectez l'extrémité de la gâchette de la clé morse à la borne "Di" ou "Da".

◆ Veuillez à ce que l'utilisation directe de l'adaptateur 2 pôles vers 3 pôles ou un câblage incorrect puisse entraîner l'émission permanente de la radio en mode CW.

Interface machine

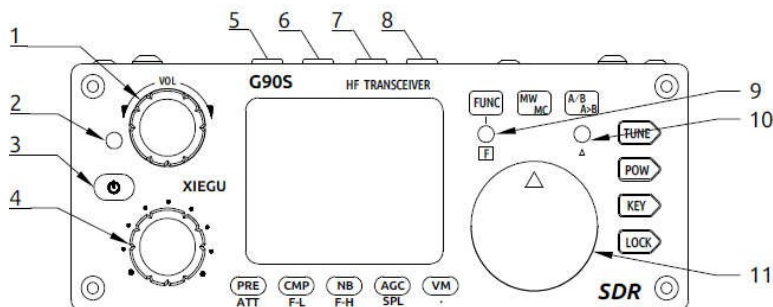

1 Bouton de volume

- Tournez le bouton pour augmenter ou diminuer le volume.
- Appuyez brièvement sur le bouton pour passer en mode de sortie casque.

2 Indicateur d'alimentation/émetteur-récepteur

- État de veille/réception : jaune-vert ;
- Il est rouge à l'état de transmission.

3 Interrupteur d'alimentation

- Lorsque l'appareil est éteint, il suffit d'appuyer brièvement sur cette touche pour l'allumer.
- Lorsque l'appareil est sous tension, appuyez longuement sur cette touche pour l'éteindre.

◇ Au démarrage, une brève pression sur la touche permet d'éteindre l'écran et d'économiser de l'électricité.

4 Bouton de réglage multifonction

- Par défaut, en tournant ce bouton, on obtient un pas de 100 kHz.
- Appuyez longuement sur ce bouton pour passer à la fonction Select Custom.

5~6 Commutation de MODE : Commutation de mode. L'appareil passe cycliquement d'un mode à l'autre.

7~8 Changement de bande

Commutation de bande. Elle passe cycliquement de l'étage basse fréquence à l'étage haute fréquence.

9 Indicateur FUNC

10 Cet indicateur s'allume lorsque la deuxième fonction de la touche est activée.

10 Indicateur ΔF

Cet indicateur clignote en même temps que le signal lorsqu'il est aligné sur la fréquence de réception en mode CW.

11 Bouton principal

Changez la fréquence actuelle en contrôlant ce bouton ; ou changez le réglage du menu pendant le réglage des éléments du menu.

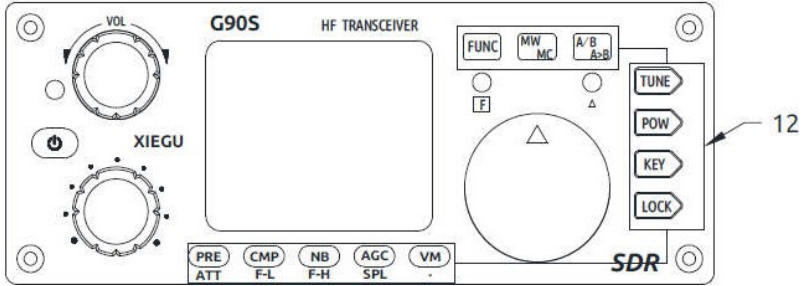

12 Clé fonctionnelle

Les définitions et fonctions clés sont détaillées dans la section fonctionnement (page 12).

Interface machine

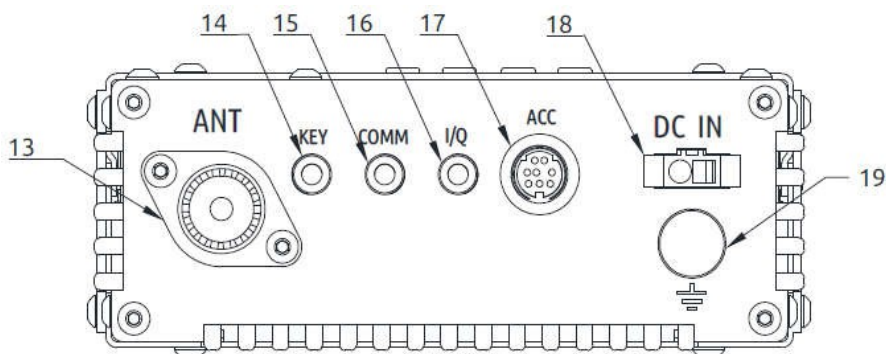

13 Interface d'antenne

Interface de type SL16-K, impédance 50Ω.

14 Interface KEY

Il s'agit d'une interface stéréo de 3,5 mm utilisée pour connecter les touches de télégramme manuelles/automatiques. (Voir page 5 pour la méthode de câblage)

15 Interface COMM

Il est utilisé pour mettre à jour le matériel de la machine.

16 Port de sortie du signal I/Q

Il s'agit d'une interface de 3,5 mm (3 fils) utilisée pour la sortie du signal IQ.

17 Interface ACC

L'interface est une interface de type DIN miniature à 8 pôles. Voir la définition de l'interface pour plus de détails. (Voir page 5 pour la définition du port)

18 Interface d'alimentation en courant continu

Interface d'entrée d'alimentation externe en courant continu. Le trou rond correspond à l'électrode négative et le trou carré à l'électrode positive.

19 Borne de terre

Une excellente mise à la terre peut améliorer les performances de réception et la protection contre les interférences de la radio.

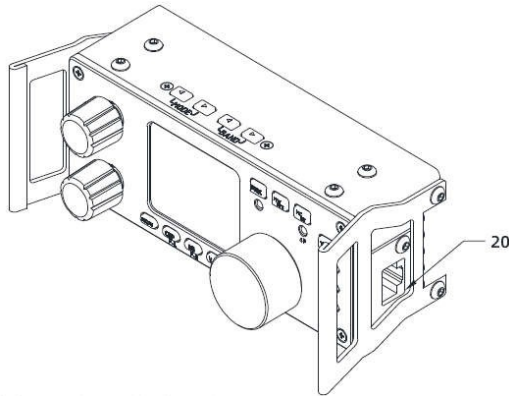

20 Interface MIC (microphone) (située sur le côté droit)

Il est utilisé pour connecter le microphone à main multifonctions.

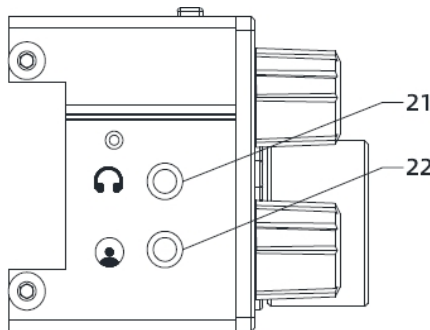

21 Interface pour casque d'écoute (située sur le côté gauche)

Il s'agit d'une interface à prise stéréo de 3,5 mm (3 fils) utilisée pour connecter des écouteurs. (Voir page 5 pour la méthode de câblage)

22 Interface de communication (située sur le côté gauche)

Il est utilisé pour la mise à jour du matériel de l'unité principale et le contrôle en ligne avec l'ordinateur.

■ Notes : 1. Il est nécessaire d'insérer le câble USB dans ce port pour achever la communication des données.

2. N'insérez pas le câble dans ce port avant le démarrage, sinon le démarrage sera anormal.

Touches du microphone à main

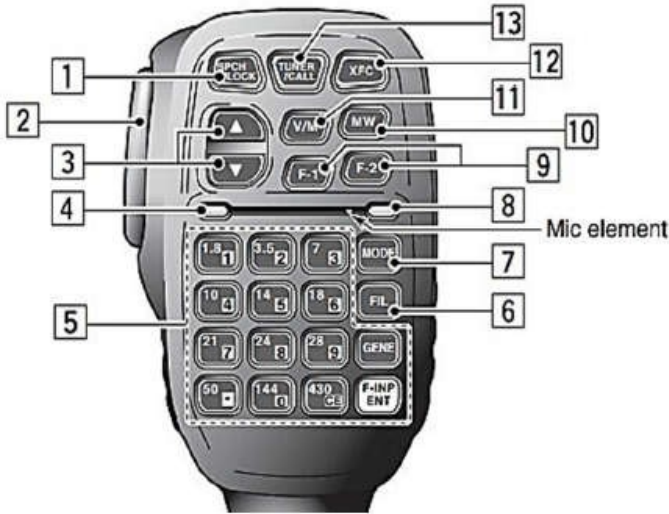

- | | | |
|----------------------------------|--|---|
| 1. Touche LOCK | Touche | LOCK |
| 2. Touche PTT | Touche de contrôle de la | transmission |
| 3. Haut/bas | Fréquence | augmenter/ diminution Touche (définie par l'utilisateur, détaillé dans le menu système 1) |
| 4. Voyant émetteur-récepteur | Voyant de fonctionnement du microphone à | main |
| 5. Zone des touches de la figure | Zone du clavier de la | figure |
| 6. Touche FIL | Sélection du | filtre |
| 7. Touche | MODE | Sélection du mode de fonctionnement de l'hôte |
| 8. Indicateur fonctionnel | | <i>Non</i> |
| 9. Touche de | fonction | F1/F2 (définie par l'utilisateur, détaillée dans le menu système 2&3) |
| 10. Touche MW | Opération | mémoire |
| 11. Touche V/M | Commutation | fréquence/canal |
| 12. Touche XFC | | <i>Pas de fonction</i> |
| 13. Touche TUNER | Appui | long pour activer la syntonisation automatique de l'antenne |

L'alimentation en courant continu externe de 13,8 V est disponible pour le G90S. La capacité de charge de l'alimentation CC doit être de 8A au moins. Les lignes d'alimentation connectées peuvent être utilisées pour relier la radio et l'alimentation en courant continu.

L'alimentation en courant continu doit être connectée conformément à la figure suivante afin d'éviter toute inversion de polarité.

■ **La ligne rouge doit être connectée au pôle positif de l'alimentation électrique et la ligne noire doit être connectée au pôle négatif de l'alimentation électrique.**

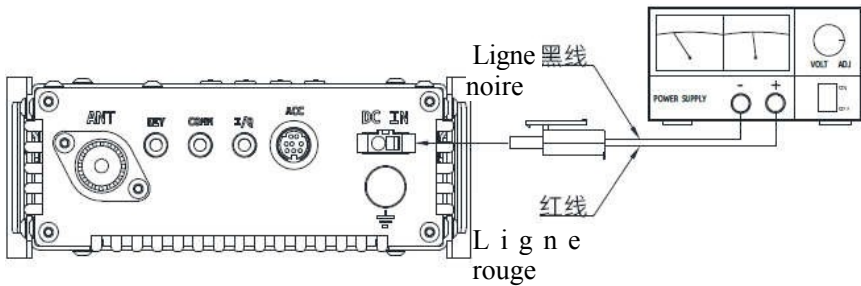

■ L'anneau magnétique CEM peut être appliqué sur les lignes électriques pour empêcher les perturbations externes de pénétrer dans la radio par les lignes électriques et les interférences radioélectriques dans la radio de rayonner vers l'extérieur par les lignes électriques lorsque l'alimentation externe est adoptée pour le G90S. L'anneau magnétique doit être installé le plus près possible de la radio.

◆ La polarité des lignes électriques doit être soigneusement vérifiée afin d'éviter toute connexion à polarité inversée en cas d'alimentation externe.

◆ L'inversion de l'alimentation peut endommager gravement la radio.

Fonctions des touches du panneau et commutation

Clés	Première fonction (appui court, cycle)	Deuxième fonction (FUNC+)	Presse longue
PRE/ATT	PRE - ATT - connexion de direction	/	/
CMP/F-L	L'activer pour transmettre la compression vocale	Filtre numérique F-L, sélection de la fréquence de coupure passe-bas	Réinitialisation des paramètres
NB/F-H	NB SW - NB Level - NB Width	Filtre numérique F-H, fréquence de démarrage passe-haut sélection	Remise à zéro paramètres
AGC/SPL	Ouverture de l'AGC, F-S-A-close et cycle	Allumer l'émetteur-récepteur à différentes fréquences mode de fonctionnement	GAIN RF
VM.	Commutation du mode fréquence ou du mode canal	/	Editeur de l'indicatif d'appel
MW/MC	Activation de la fonction de mémorisation des chaînes	Dégagement des canaux	/
A/B.A>B	Commutation entre VFO-A et VFO-B	Copier le VFO actuel dans le VFO d'arrière-plan	/
TUNE	Activer/désactiver la fonction de réglage de l'antenne	/	Réglage de l'antenne
POW	POWER : réglage de la puissance d'émission	MIC GAIN : réglage du gain du microphone à main	Balayage à ondes stationnaires
	SWR THR : seuil de protection contre les ondes stationnaires réglage	INPUT : sélection du mode d'entrée vocale	
CLÉ	SPEED : réglage automatique de la fréquence des touches	CW Volum : réglage du volume de la tonalité latérale	CW Décodage automatique
	M/L/R : mode manuel/automatique à gauche et à droite commutation	CW TONE : réglage de la fréquence de la tonalité latérale	
	MODE : commutation du mode iambique A/B	/	
	QSK : sélection insertion/non-insertion	/	
	QSKTime : réglage du temps d'insertion	/	
	Ratio : réglage de la touche automatique point et tiret proportion	/	
VERROUIL- LAGE	/	ÉCHELLE : niveau de référence du spectre fixé à AUTO	Clé de verrouillage
		AVE FFT : réglage de la valeur moyenne, échelonné 1~10	
Bouton de volume	Commutation haut-parleur/écouteur	VOXON/OFF : interrupteur de commande vocale	/
		VOX GAIN : réglage du gain de la commande vocale	/
		ANTI-VOX : microphone à main et réglage de la suppression de l'écho du haut-parleur	/
		VOX DLY : transmission de la commande vocale délai d'extinction	/
Bouton multiple	Réglage du mode de centrage du filtre	/	/
	Réglage du mode de bande passante du filtre	/	/
Bouton principal	Sélection du pas de fréquence	Ouvert RIT	/

Le fonctionnement de la deuxième fonction :

➤ Appuyez d'abord sur la touche [FUNC], l'indicateur F s'allume, puis appuyez sur la touche de fonction correspondante.

➤ Appuyez à nouveau sur la touche [FUNC] pour quitter la deuxième fonction. À ce moment-là, l'indicateur F est éteint.

■ Dans n'importe quelle interface de réglage de fonction (y compris la deuxième

fonction FUNC), appuyez brièvement sur le bouton principal pour enregistrer, quitter le réglage de la fonction et revenir à l'interface principale.

- Appuyez sur FUNC dans le menu secondaire pour ne pas sauvegarder et quitter.

Icône d'affichage de l'écran

Zone d'affichage de l'état de l'état
 Affichage du mode
 Zone d'affichage du VFO
 Indicateur multifonction
 L'état de réception est le compteur S
 L'état d'émission est la puissance compteur

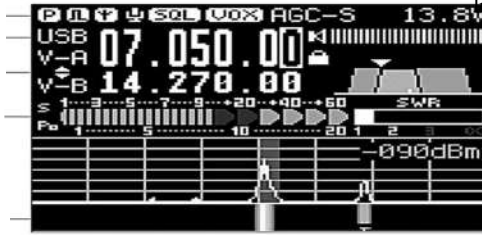

Indication de la tension d'alimentation
 Indication du volume
 Affichage de la largeur de bande de réception
 Zone d'affichage des ondes stationnaires
 Affichage du niveau de réception
 Zone d'affichage du spectrogramme

Zone d'affichage du diagramme en cascade

Fonction et définition de l'icône d'affichage :

[P] Le caractère A de l'icône indique que le préamplificateur est activé. Le caractère A de l'icône indique que le préatténuateur est activé. **[N]** : le suppresseur d'impulsions NB est activé.

[T] Le tuner automatique de l'antenne est activé. **[V]** : Le compresseur vocal

CMP est activé. **[SQL]** : La fonction d'inhibition est activée

[UOX] Fonction de commande vocale : la fonction de commande vocale est activée

[AGC-S] : Le contrôle AGC est à S. (AGC-F, AGC-AUTO, AGC sont disponibles) **[13.8W]** : affichage de la puissance et de la tension externes

[USB] Mode de fonctionnement : le mode de fonctionnement actuel est USB. (Les modes LSB, CW, CW-R et AM sont disponibles)

[V-A] VFO-A est la fréquence de travail actuelle (dans la figure, SPL est ouvert, et VFO-B est la fréquence d'émission).

[S] : Le mode de réception et d'émission à fréquence partagée SPL est activé.

[M] Mode écouteurs : mode haut-parleur. Un appui court sur la touche de volume permet de passer en mode écouteur, et l'icône de l'écouteur s'affiche ici.

[K] : signe de la serrure à clé.

[S] Dans l'état de réception, S fait référence à la puissance du signal de réception actuel. À l'état d'émission, Po désigne la valeur de la puissance d'émission actuelle.







En cas d'émission, il affiche la valeur de l'onde stationnaire du port de l'antenne

radio  : indication de l'état du filtre de réception

Fonctionnement

Cher utilisateur, afin de vous familiariser le plus rapidement possible avec les fonctions et les compétences de l'émetteur-récepteur portable G90S, veuillez lire le guide d'utilisation de ce manuel pour comprendre les puissantes fonctions du G90S. Maintenant, au travail !

Démarrage et arrêt de l'émetteur-récepteur

1. Démarrer l'émetteur-récepteur : appuyer brièvement sur la touche  sur la touche .
2. Arrêter l'émetteur-récepteur : appuyer sur la touche  et la  maintenir enfoncée pendant 1 seconde sous l'état de démarrage.

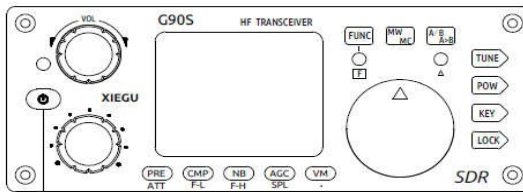

Touche
ON/OFF

Fonctionnement hors écran :

Lors de la mise en route, il suffit d'appuyer brièvement sur la touche de commutation pour éteindre l'écran.

- Lorsque l'écran est éteint, l'hôte est toujours en état de fonctionnement normal. Appuyer sur une touche ou tourner le bouton permet d'afficher l'écran.
-

Affichage de la tension d'alimentation

Après avoir allumé la radio, le coin supérieur droit de l'écran affiche la valeur de la tension continue connectée de manière externe.

La tension externe est de 13,8
V dans la figure.



- ◆ Ne pas alimenter la radio en surtension, sous peine de l'endommager gravement !
- ◆ En raison de l'affaiblissement de la ligne et de la différence discrète des éléments électroniques, la valeur de la tension affichée peut présenter un écart d'environ $\pm 0,3V$ par rapport à la tension de sortie de la borne d'alimentation.

Sélection de la gamme de fréquences de travail

La gamme de fréquences du G90S s'étend de 0,5 à 30 MHz. La fréquence amateur dans cette gamme est divisée en 10 bandes de fréquence, et le changement de bande de fréquence peut être réalisé en adoptant de nombreux types de modes différents.

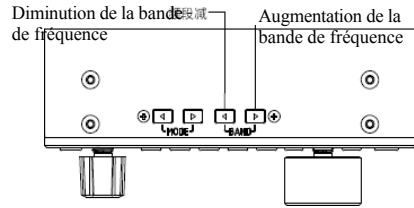

Méthode de fonctionnement :

Appuyer continuellement sur les touches [$<$] ou [$>$] de BAND pour changer cycliquement de bande de fréquences :

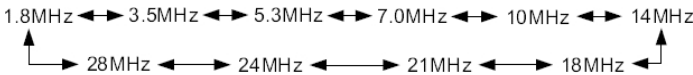

- Chaque bande amateur dispose d'une bande de fréquences définie par l'utilisateur, pratique pour une utilisation temporaire. Lorsque l'on change de bande, la bande personnalisée passe. Cette fonction peut être ouverte ou fermée (comme indiqué au point 8 du menu système).
- La bande de fréquences de 60 m doit être ouverte conformément à la réglementation du pays (ou de la région).
- La répartition des fréquences est différente selon les versions de l'équipement et doit être conforme à la réglementation du pays (ou de la région).
- VFO-A et VFO-B sont deux modes VFO indépendants qui peuvent être réglés pour des conditions de travail différentes. Voir [Réglages VFO] pour plus de détails.

Sélection du mode de travail

Appuyer sur la touche [MODE] et commuter la séquence fixe ci-dessous entre tous les modes :

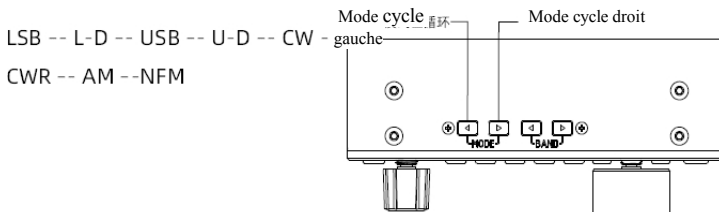

Fonctionnement

Réglage du volume

Mode haut-parleur :

Tournez le bouton de volume vers la gauche ou la droite pour régler le volume de sortie.

Mode casque :

1. Appuyez brièvement sur le bouton de volume pour passer en mode casque.
2. Tourner le bouton de volume vers la gauche ou la droite pour régler le volume du casque.

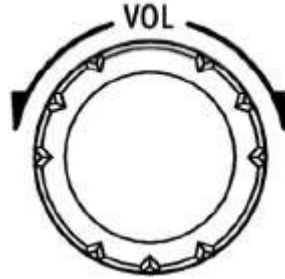

Bouton de volume

◆ Veuillez réduire le volume au minimum avant d'utiliser l'écouteur afin de protéger vos oreilles. Réglez progressivement le volume pour qu'il soit approprié après l'insertion de l'écouteur.

Editeur de l'indicatif d'appel

Cette machine peut définir les informations relatives à l'indicatif d'appel affichées sur l'interface de démarrage.

1. Appuyez longuement sur la touche [VM] pour accéder à l'éditeur de texte.
2. Le bas de l'écran est la zone de sélection des caractères. Tournez le bouton principal pour sélectionner le caractère souhaité. Appuyez brièvement sur le bouton principal pour sélectionner le caractère ;
3. Appuyez sur la touche correspondant à BACK pour effacer le dernier caractère ; appuyez sur la touche correspondant à QUIT pour quitter l'interface de l'éditeur ; appuyez sur la touche correspondant à SAVE pour sauvegarder et quitter l'interface de l'éditeur.
4. Au démarrage de la machine, le message édité s'affiche à l'écran. 4. Au démarrage de la machine, le message édité s'affiche à l'écran.

Relation entre les fonctions et les touches : SAVE : Correspond à la touche [PRE].

BACK : Correspond à la touche [NB].

QUIT : Correspond au réglage [VM] de la puissance d'émission

Réglage de la fréquence de travail

Il existe deux méthodes pour régler la fréquence de travail du G90S, c'est-à-dire en utilisant le gros bouton ou le microphone à main multifonctions.

1. Régler la fréquence à l'aide du bouton princ

- Appuyez brièvement sur le bouton principal pour sélectionner les positions de pas de 100Hz, 1kHz, 10kHz et 100KHz ;
- Tourner le bouton principal et régler la fréquence du pas en cours.

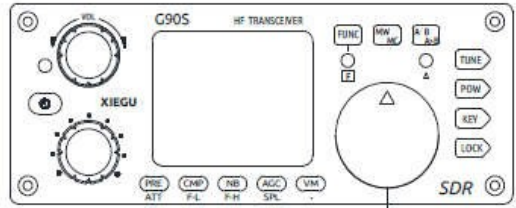

Bouton principal

2. Réglage de la fréquence à l'aide du microphone à main multifonctions

- Appuyer sur la touche [F-INP ENT] du microphone, le G90S se met en état de réglage de la fréquence et le curseur clignote au premier endroit à gauche de la position d'affichage de la fréquence ;
- Saisir une à une les valeurs de fréquence attendues et appuyer à nouveau sur la touche [F-INP ENT] pour terminer le réglage de la fréquence.

Par exemple, appuyez sur les touches dans l'ordre suivant pour régler la fréquence actuelle sur 14,09000 MHz :

1. Appuyer d'abord sur la touche [F-INP ENT] ;
2. Appuyez sur les touches numériques 1, 4, 0, 9, 0 et 0 une par une ;
3. Appuyer à nouveau sur la touche [F-INP ENT] pour terminer le réglage.

Réglage rapide de la fréquence

Le [bouton de réglage multifonction] du G90S permet de régler rapidement la fréquence. La fonction du bouton permet de régler par défaut la fréquence du VFO sur la position 100kHz.

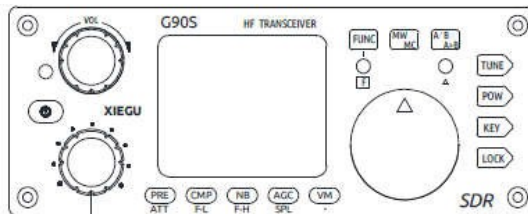

Bouton de réglage multifonction

Fonctionnement

Réglage du gain RF et du niveau d'inhibition RF GIAN / SQL

Un gain RF approprié peut contribuer à améliorer la qualité du signal reçu. En général, une réduction appropriée de la valeur du gain RF dans certaines gammes de basses fréquences avec de fortes interférences peut améliorer de manière significative l'audition.

Méthodes de réglage du gain RF :

1. Appuyer longuement sur la touche [AGC] au bas de l'écran pour appeler l'option de réglage RF GAIN.
2. Tourner le bouton principal pour régler la valeur du gain RF.
3. Après le réglage, appuyez brièvement sur le bouton principal pour quitter l'option de réglage en cours.

Paramètres SQL

Lorsque l'inhibition est nécessaire pour des signaux ou des bruits inférieurs à une certaine amplitude, le niveau d'inhibition approprié peut être réglé pour désactiver le commutateur audio sans signal afin que le haut-parleur puisse être mis en sourdine.

Méthode de fonctionnement :

1. Appuyez longuement sur le [bouton de réglage multifonction] pour accéder au menu des fonctions définies par l'utilisateur, tournez le bouton principal pour sélectionner la fonction SQL Level, appuyez brièvement sur la touche SAVE au bas de l'écran pour sélectionner la fonction, enregistrez et quittez.
2. Tournez le [bouton de réglage multifonction] pour régler le niveau d'inhibition. En même temps, le niveau d'inhibition s'affiche à l'écran.

■ L'intensité de l'inhibition augmente progressivement de S1 à S9, en fonction de l'intensité du signal. Par exemple, lorsque le niveau d'inhibition est réglé sur S3, cela signifie que l'enceinte émet un son lorsque l'intensité du signal est supérieure à S3. Dans le cas contraire, le haut-parleur est en mode silencieux.

Bouton de réglage multifonction

Le bouton multifonction dispose de plusieurs options de fonctionnement dont les fonctions peuvent être personnalisées.

Valeur par défaut : 100kHz position de pas de fréquence.

Appuyez brièvement sur la touche : Entrer dans le mode de filtrage de la réception à sélectionner.

Appui long : Entrer dans le menu des fonctions définies par l'utilisateur, tourner le bouton principal pour sélectionner la fonction correspondante et appuyer brièvement sur la touche SAVE au bas de l'écran pour sélectionner la fonction. La fonction est alors réglée sur [Bouton de réglage multifonction].

Les fonctions qui peuvent être personnalisées sont les s

- 1) Freq 100k : pas de 100kHz
- 2) Niveau SQL : Réglage de l'inhibition
- 3) Niveau Po : Réglage de la puissance d'émission
- 4) Vitesse du clavier : Réglage automatique de la vitesse d
- 5) Échelle FFT : Niveau de référence du spectre AUTO

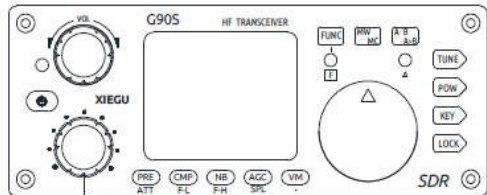

Bouton de réglage multifonction

ment Réception et envoi de la fréquence pilote Réglages SPL et VFOA/B

L'émetteur-récepteur G90S est équipé de deux VFO indépendants qui permettent de régler respectivement le pilote et l'émetteur-récepteur. fréquence et modes. Associé à la fonction SPL, il permet de réaliser facilement des opérations de réception et d'envoi de fréquences pilotes.

Réglage VFO :

1. Appuyer brièvement sur la touche [A/B/A>B] pour passer de VFO-A à VFO-B ;
2. Régler la fréquence de travail et le mode du VFO actuel lors du passage à un certain état du VFO.

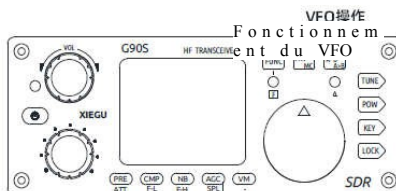

Fonctionnement de la fréquence pilote

Méthodes de réception et d'envoi de la fréquence pilote SPL :

1. Régler d'abord la fréquence et le mode de réception (VFO-A) ;
2. Régler la fréquence et le mode d'émission (VFO-B) ;
3. Actionnez la deuxième fonction de [AGC/SPL], activez la fonction SPL pour activer le mode émetteur-récepteur à fréquence pilote et l'icône en forme de double triangle s'affichera également dans la zone VFO de l'écran.

◆ Le VFOA/B peut être entièrement utilisé pour régler la fréquence et les modes du pilote afin de commuter rapidement les deux points de fréquence en temps réel.

Contrôle automatique de gain (AGC)

Sélectionnez les paramètres de contrôle AGC appropriés dans les différents modes de travail pour obtenir un bon effet de réception.

1. Appuyer brièvement sur la touche [AGC] en bas de l'écran, activer/désactiver ou sélectionner différents modes AGC et les faire circuler dans l'ordre suivant :

AGC-S→AGC-F→AGC-A→AGC-

AGC-S : contrôle AGC

lent AGC-F : contrôle

AGC rapide

AGC-A : contrôle AGC

automatique AGC-- : AGC

désactivé

Paramètres recommandés :

Mode AM : AGC-S ; mode SSB/CW : AGC-F

2. Lorsque le mode AGC-A est sélectionné, la radio sélectionne automatiquement le paramètre de contrôle AGC approprié en fonction du mode de travail actuel.

■ Après la désactivation de la CAG, le récepteur se trouve dans l'état de gain maximal et le bruit reçu augmente de manière significative.

Fonctionnement

Préamplificateur/pré-atténuateur PRE/AT

Le préamplificateur peut améliorer l'effet de réception de certains signaux faibles de la gamme des hautes fréquences et la sensibilité du récepteur.

1. Appuyer brièvement sur la touche [PRE] en bas de l'écran et le caractère P apparaît dans le coin supérieur gauche de l'écran, indiquant que le préamplificateur est activé.
2. Appuyer à nouveau sur la touche [PRE] dans un court laps de temps et le caractère A apparaît dans le coin supérieur gauche de l'écran, indiquant que le préatténuateur est activé.
3. Appuyez à nouveau sur la touche [PRE] dans un court laps de temps et aucun caractère n'apparaîtra dans le coin supérieur gauche de l'écran, ce qui indique que l'état actuel est l'état "shoot-through".

■ Avant de les utiliser dans une gamme de fréquences inférieure à 14 MHz, il est recommandé de désactiver le préamplificateur afin que la radio puisse être dans l'état "shoot-through", ce qui est propice à l'amélioration de la performance frontale du récepteur et à la réduction de l'influence des signaux d'interférence.

■ Lorsque le compteur S indique que les signaux reçus dépassent S9+20dB, il est recommandé d'activer le pré-atténuateur pour éviter que l'état du récepteur ne se dégrade en raison de signaux puissants.

Suppresseur d'interface d'impulsion NB

Le supprimeur d'interférence d'impulsion peut éliminer efficacement certains types de bruit d'impulsion, en particulier l'interférence causée par le système d'allumage de l'automobile.

1. Appuyez brièvement sur la touche [NB] en bas de l'écran pour accéder au réglage de la fonction NB, et le menu correspondant s'affiche à l'écran.
2. Continuer à appuyer brièvement sur la touche [NB] pour sélectionner les différents menus de réglage de la fonction NB et tourner le bouton principal pour effectuer le réglage.

Le menu de la fonction NB comprend les options suivantes :

- NBSW : commutateur de fonction NB. Par défaut : OFF
 - NB Level : réglage du niveau de suppression du NB.
 - Largeur NB : réglage de la largeur de la suppression NB
 - La largeur et le niveau de suppression NB peuvent être correctement réglés pour supprimer efficacement différents types d'interférences d'impulsions.
 - un mauvais réglage du paramètre NB affectera gravement l'effet de réception. Il est recommandé de désactiver la fonction NB en temps normal.
-

Compression vocale CMP

La compression de la voix peut augmenter la puissance moyenne de sortie pendant la communication vocale afin que les signaux puissent être résonnants.

1. Appuyez brièvement sur la touche [CMP] en bas de l'écran et le symbole de la compression vocale apparaît à l'écran, indiquant que la fonction est activée.
2. Appuyez à nouveau sur la touche [CMP] en bas de l'écran dans un court laps de temps pour désactiver la compression vocale.

Communication CW

Utiliser une pince manuelle ou une unité de clavetage externe pour l'insérer dans le port KEY situé à l'arrière de la radio (voir page 5 pour la définition du câblage).

1. Insérer les clés dans le port KEY ;
2. Appuyez sur la touche [MODE] pour passer en mode CW (ou CWR) ;
3. Ouvrez la fonction QSK dans la fonction de la touche [KEY] et réglez le temps QSK approprié ;
4. Appuyez sur la touche morse pour activer la communication CW. Mode d'entraînement

Vous pouvez utiliser le G90S comme entraîneur de code CW selon les méthodes suivantes :

- Désactiver la fonction QSK dans la fonction de la touche [KEY]. Dans ces conditions, l'émetteur-récepteur n'émettra qu'une tonalité latérale CW après avoir appuyé sur la touche Morse, mais les signaux ne seront pas transmis à l'extérieur.

Décodage automatique CW

Appuyer longuement sur la touche [KEY] pour activer le décodage automatique CW. Tourner le bouton principal pour effectuer le réglage fin de la fréquence reçue jusqu'à ce que l'indicateur Δ clignote avec le code. A ce moment, l'information sur le texte télégraphique après décodage apparaîtra sur l'écran de l'appareil en bas de l'écran.

- Étant donné que la précision du décodage automatique CW est liée à la précision du rapport, à la qualité de la propagation du signal et à la précision de la fréquence de l'autre radio, le décodage automatique CW peut être utilisé comme moyen de décodage auxiliaire coopérant avec le décodage humain. Lorsque le décodage automatique est utilisé, il est recommandé que la largeur de bande du filtre de réception soit de 300 Hz.

La fonction de la touche [KEY] comprend les éléments de réglage des fonctions communes pendant la communication CW. Appuyer brièvement sur la touche pour sélectionner :

- SPEED : réglage automatique de la fréquence des touches
- M/L/R : réglages des modes manuel/automatique à gauche et à droite
- MODE : réglage du mode lambic A/B
- Commutateur QSK : réglage du commutateur
- Temps QSK : Réglage du temps QSK
- Ratio : réglage de la proportion de points et de tirets de la touche automatique

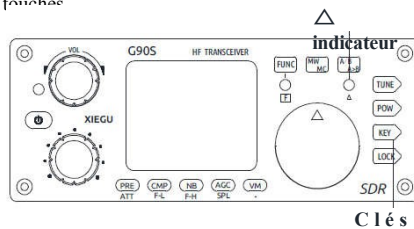

Entrez dans la deuxième fonction de la touche [KEY] pour régler le volume et la tonalité de la tonalité latérale CW, et appuyez brièvement sur la touche [KEY] pour passer d'une option à l'autre :

- CW Volum : réglage du volume de la tonalité latérale

-
- T800Hz : réglage de la tonalité latérale
 - B500 : Réglage de la bande de réception CW (la valeur par défaut est 500Hz)

Fonctionnement

Communication SSB

Insérez le microphone à main dans le port MIC situé sur le côté droit de l'unité principale de la radio. Après l'insertion, le voyant vert du microphone à main doit s'allumer.

1. Appuyez sur la touche [MODE] (< ou >) en haut de la tête, et passez en mode LSB ou USB.
2. Entrez dans la deuxième fonction de la touche [POW] pour les réglages suivants :
 - 1) MIC GAIN : réglage du gain vocal du microphone à main (valeur par défaut recommandée)
 - 2) INPUT : réglage du mode d'entrée (la valeur par défaut est MIC et le mode MIC est sélectionné pour les communications vocales).
 - 3) B2400 : Le mode SSB est réglé par défaut sur la largeur de bande, ce qui indique que la largeur de bande est de 2,4 kHz.
3. Entrer dans la première fonction de la touche [POW] et appuyer brièvement sur la touche pour régler la valeur de la puissance d'émission :
 - 1) POWER : réglage de la puissance d'émission (1W par défaut)
 - 2) SWRTHR : réglage du seuil de protection contre les ondes stationnaires (la valeur par défaut est de 3,0)
4. Une fois les réglages ci-dessus terminés, la communication vocale à bande unique est lancée.

■ La valeur par défaut du gain vocal du microphone à main peut répondre à la demande de communication vocale dans la plupart des cas. En cas de lignes spectrales superflues d'amplitude relativement faible de part et d'autre des lignes spectrales vocales affichées à l'écran, la valeur du gain vocal du microphone à main peut être ajustée de manière appropriée jusqu'à ce que les lignes spectrales superflues disparaissent.

Transmission par commande vocale VOX

La transmission à commande vocale VOX peut déterminer automatiquement s'il y a un signal vocal du microphone à main ou un signal d'entrée de ligne, afin de contrôler automatiquement la radio pour passer de la réception à la transmission. Une fois la fonction VOX activée, il n'est pas nécessaire d'appuyer sur la touche PTT du microphone à main pour commencer la transmission.

Après avoir appuyé sur la touche [FUNC] pour activer la deuxième fonction, appuyez brièvement sur le bouton de volume pour accéder à l'option de réglage de la fonction VOX et appuyez brièvement de façon circulaire sur le bouton de volume pour passer d'un menu à l'autre.

- VOX OFF/ON : Fonction VOX désactivée/activée
 - VOX GAIN : réglage du gain de la commande vocale (réglage recommandé : 50)
 - ANTI-VOX : réglage de la suppression de l'écho du microphone à main et du haut-parleur (réglage recommandé : 50)
 - VOX DLY : réglage du délai de désactivation du déclenchement de la commande vocale (valeur par défaut : 0)
- La fonction de commande vocale peut être utilisée à la fois pour le microphone à main et pour l'entrée de ligne LINE.
- Lorsque le port AF IN de l'interface ACC est utilisé pour le contrôle vocal de l'entrée de ligne, réglez le volume d'entrée approprié dans l'option "AUX IN Volum" du menu système.

Syntoniseur d'antenne automatique

Un ATU efficace est intégré dans la radio G90S pour vous aider à installer et à déboguer rapidement l'antenne.

1. Appuyez brièvement sur la touche [TUNE] pour vous connecter au syntoniseur d'antenne intégré. Une icône d'antenne apparaît en haut de l'écran.
2. Si l'on accède au syntoniseur d'antenne, appuyer longuement sur la touche [TUNE] pendant 1 seconde pour lancer les fonctions de syntonisation automatique de l'ATU. L'appareil revient automatiquement à l'état de réception après l'accord.

Attention :

1. Appuyez brièvement sur la touche [TUNE] et une icône d'antenne apparaîtra en haut de l'écran, indiquant que les fonctions de réglage de l'antenne sont activées. Les fonctions sont activées mais ne fonctionnent pas.
2. Une fois le syntoniseur d'antenne réglé, il doit rester ouvert avant que le syntoniseur d'antenne de l'appareil ne soit utilisé.
3. Si l'icône "SWR" est affichée en haut de l'écran et clignote une fois que l'émission est activée après le réglage, cela indique que l'onde stationnaire de l'antenne actuelle est encore importante et qu'il faut procéder à un nouveau réglage.
4. L'accord de l'antenne doit être désactivé lorsque la résonance naturelle de l'antenne atteint la bande de fréquence actuelle.
5. Lorsqu'une antenne fouet est utilisée et que le réglage interne de l'antenne est lancé, de fortes interférences de radiofréquence peuvent être causées à l'appareil ou à l'équipement électronique.

Scanner à ondes stationnaires SWR

L'hôte G90S dispose d'une fonction de balayage de l'onde stationnaire de l'antenne, qui peut balayer les paramètres de l'onde stationnaire de l'antenne actuelle pour aider les utilisateurs à ajuster l'antenne.

1. Appuyer longuement sur la touche [POW] pour activer la fonction de balayage de l'onde stationnaire. Balayer l'onde stationnaire de l'antenne dans la bande de fréquences actuelle.
2. Appuyer brièvement sur la touche correspondant au BW affiché à l'écran pour passer à l'échelon de fréquence du balayage.
3. Au milieu de la partie inférieure de l'écran, la fréquence du point le plus bas de l'onde stationnaire balayée est affichée.
4. Appuyez brièvement sur la touche correspondant à FAST/SLOW affichée à l'écran pour sélectionner la vitesse de numérisation.
5. Pour quitter le scanner à ondes stationnaires, appuyez brièvement sur la touche correspondant au message QUIT affiché à l'écran.

Relation de correspondance entre les clés :

BW : Correspond à la touche [PRE]

FAST : Correspond à la touche [NB]

QUIT : Correspond à la touche [VN].

◆ Les résultats du scanner d'ondes stationnaires peuvent présenter quelques erreurs, et ne sont donnés qu'à titre de référence pour une utilisation temporaire. Pour une mesure précise des ondes stationnaires de l'antenne et d'autres données, veuillez utiliser un équipement d'analyse d'antenne professionnel.

Fonctionnement

Réglage fin de la fréquence de réception (RIT)

Méthode de fonctionnement :

1. Appuyez longuement sur le bouton principal pour accéder à l'interface de réglage du RIT.

Zone d'affichage du spectre	-108dBm R +55
-----------------------------	------------------

2. Tournez le bouton principal vers la gauche ou la droite pour régler la valeur RIT. La plage de réglage est de $\pm 500\text{Hz}$ et les informations pertinentes sont affichées dans le coin supérieur droit de la zone d'affichage du spectre.

◆ Après l'utilisation de la fonction RIT, réinitialiser la valeur RIT à 0 pour éviter d'affecter l'utilisation normale.

Mémoire des canaux MW et Clear MC

Opérations de base :

1. En mode VFO, régler la fréquence requise, le mode, l'état des fonctions avancées et d'autres paramètres.
2. Appuyez brièvement sur la touche [MW/MC] et le caractère CH 00 (numéro de canal) apparaît à l'écran et clignote. Tourner le bouton principal pour sélectionner un canal vide. A ce moment, le caractère E apparaît après le numéro de canal, indiquant que le canal est vide et peut être utilisé pour la mémoire.
3. Appuyez à nouveau sur la touche [MW/MC] dans un court laps de temps pour enregistrer les informations relatives à la fréquence réglée sur le canal sélectionné.

Appeler le canal de mémoire :

1. En mode VFO, appuyez brièvement sur la touche [VM] du panneau pour passer en mode canal ;
2. Tournez le bouton principal pour changer le canal actuel.

Efface la mémoire des chaînes :

1. En mode canal, appuyez sur les touches combinées [FUNC] + [MW/MC], le numéro du canal commence alors à clignoter ;
2. Tournez le bouton principal sur le canal à effacer. Appuyez à nouveau sur la touche [MW/MC] pour effacer le canal sélectionné.

Réglage de la puissance d'émission

1. Appuyez brièvement sur la touche [POW] pour passer à l'état de réglage de la puissance, et la zone d'affichage des fonctions sur le côté droit de l'écran affichera la valeur de réglage de la puissance de Po.
2. Tournez le [bouton de réglage multifonction] pour régler la puissance, avec un pas de 1W.

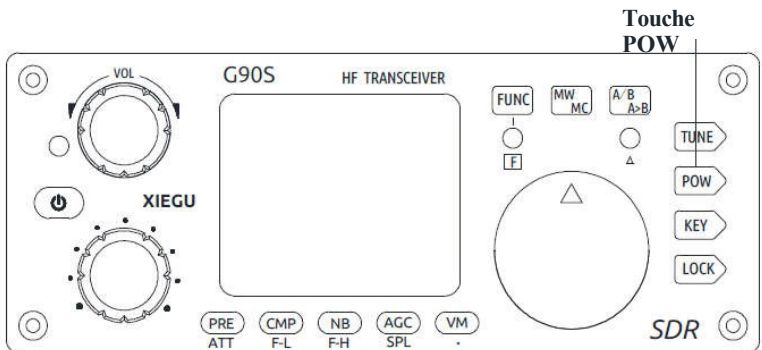

- ◆ Veuillez minimiser la puissance d'émission pré-réglée lorsque la radio G90S est utilisée pour la première fois et que vous ne comprenez pas l'état actuel de l'antenne.

Fonctionnement

Filtre

numérique

Le G90S est doté d'un filtre numérique variable intégré qui permet d'ajuster en continu le niveau d'intensité de la lumière.

La largeur de bande du filtre et l'amélioration de la performance anti-interférence et de la sélectivité de la radio.

Méthode de fonctionnement :

1. Le filtre passe-bande est remplacé par une combinaison de deux BPF, et la valeur par défaut pour chaque mode de travail est la suivante :

Mode	FBP 1	FBP 2	Largeur de la bande
SSB	300~3000	300~3000	2700
SSB DIG	100~3100	100~3100	3000
CW	-250~250	-250~250	500
AM	-3000~3000	-3000~3000	6000
NFM	-4500~4500	-4500~4500	9000

*Remarque : une fréquence négative indique que la fréquence est située à gauche du centre du spectre (c'est-à-dire dans la bande latérale inférieure).

2. Méthode de réglage du filtre passe-bande :

Appuyer brièvement sur le bouton multifonction [MFK] pour sélectionner le filtre passe-bande (en prenant la largeur de bande du filtre par défaut SSB comme exemple) :

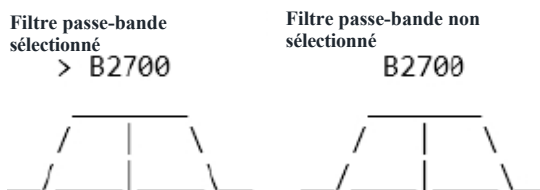

Lorsque le filtre passe-bande est sélectionné :

- ▷ Appuyez brièvement sur la touche MFK pour passer de BPF1 à BPF2 ;
- ▷ Tournez le codeur MFK pour régler le BPF sélectionné ;
- ▷ Appuyez longuement sur la touche MFK pour quitter la sélection ;
- ▷ Appuyez sur la touche FUNC pour quitter la sélection ;
- ▷ Appuyez sur d'autres touches du menu (telles que POW, KEY, etc.)

pour quitter la sélection ; Lorsque le voyant FUNC est allumé :

- ▷ Appuyez brièvement sur la touche [CMP/F-L] pour rétablir la valeur par défaut de BPF1 ;
 - ▷ Appuyez brièvement sur la touche [NB/F-H] pour régler BPF2 sur la valeur par défaut ;
- Rappel :

▷ Le B2700 au-dessus de l'icône du filtre indique BandWidth=2700Hz, c'est-à-dire largeur de bande=2700Hz.

Les paramètres de la largeur de bande du filtre sont indiqués dans la figure suivante :



Schéma de la bande passante du filtre

- ◆ Un réglage correct des paramètres du filtre peut améliorer considérablement les performances du récepteur ainsi que sa sensibilité et son rapport signal/bruit.
- ◆ En mode CW, le filtre numérique peut être réduit à 50 Hz, mais il y aura un effet de bouillotte évident. Il faut veiller à choisir la largeur de bande appropriée pour obtenir la meilleure audition possible.

Fonctionnement Affichage

du spectre/de la chute d'eau

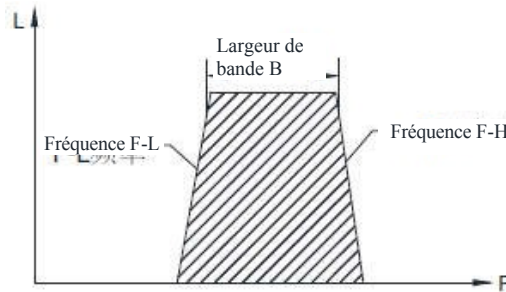
La radio G90S peut afficher le diagramme de spectre et le diagramme de chute d'eau de la réception.

et peut rapidement observer s'il y a un signal de communication sur la fréquence voisine afin que les utilisateurs puissent rapidement suivre et changer de fréquence et rechercher la radio.

- Largeur de bande de l'affichage du spectre : 48kHz
- La valeur de l'intensité du signal du spectre affiche la précision : $\pm 2\text{dB}$
- SCALE est réglé par défaut sur le mode AUTO, qui permet d'ajuster automatiquement le niveau de référence actuel.

Le deuxième compteur de fonctions de la touche [LOCK] est le suivant :

- ÉCHELLE : niveau de référence automatiquement réglé sur AUTO
- AVE : réglage de la valeur moyenne

Les valeurs moyennes de l'AVE doivent être réglées progressivement de 1 à 10. L'effet d'affichage du spectre sera de plus en plus lisse avec l'augmentation de la valeur moyenne.

La valeur moyenne peut être réglée en fonction des habitudes personnelles.

Communication de données

Le G90S prend en charge tous les modes de communication de données d'amateur et le contrôle complet du logiciel de l'ordinateur à la radio. Seul un câblage simple est nécessaire pour la communication de données d'amateur.

Le mode de travail numérique approprié doit être sélectionné avant l'utilisation. Les modes de travail courants recommandés sont les suivants :

Mode données	Mode de réglage de la radio
PSK31	U-D
RTTY	L-D
FT8	U-D

* Le mode de fonctionnement radio requis pour les autres modes de données peut être réglé en fonction des habitudes d'utilisation des communications radio amateur.

➤ Mode de données : U-D, L-D, indiquant USB DIG et LSB DIG. Une fois le mode de données sélectionné, l'entrée LINE IN du port ACC est sélectionnée et automatiquement connectée à l'entrée LINE IN du port ACC.

la ligne (à ce moment-là, le microphone à main est coupé), et la sortie LINE OUT est activée.

Lorsque les radios amateurs et l'ordinateur coopèrent pour la communication de données, l'ordinateur est utilisé comme "modem". Lors de la réception, le signal reçu par la radio est transmis à l'ordinateur pour démodulation ; lors de la transmission, le signal modulé par l'ordinateur est transmis à la radio pour émission. La direction et la relation de transmission du signal sont les suivantes :

En réception : la radio reçoit le signal → ordinateur

En émission : l'ordinateur génère le signal → radio **Préparatifs :**

- Le câble de données USB radio (prise USB-3,5 mm) et le pilote du câble de données qui a été correctement installé sur l'ordinateur (le numéro de port est visible dans le questionnaire d'équipement. Le point d'exclamation jaune indique que l'installation de l'équipement est anormale).

- Plusieurs anneaux magnétiques CEM (fournis par l'utilisateur) Méthode de câblage 1 : (avec CE-19)

1. Insérez la fiche de 3,5 mm du câble de données universel dans le port de communication situé sur le côté gauche de la tête G90, et insérez le câble USB dans l'ordinateur.
2. Insérez le câble ACC à 8 pôles fourni dans le port ACC à l'extrémité du G90 et l'autre extrémité dans le port correspondant du CE-19 (notez qu'il n'y a qu'un seul port à 8 pôles).
3. Insérez une extrémité du câble audio fourni dans l'interface AF CON du CE-19 et, selon le schéma de câblage sur le panneau du CE-19 et la méthode de connexion du port d'entrée/sortie audio de votre propre ordinateur, connectez l'autre extrémité avec une fiche stéréo de 3,5 mm et insérez-la dans le port audio de l'ordinateur.

Méthode de câblage 2 : (en utilisant DE-19)

Connecter le G90S à l'ordinateur à l'aide de l'adaptateur DE-19*M et voir l'image suivante pour la connexion. Les autres réglages sont les mêmes que ci-dessus.

- L'intensité du signal d'entrée externe doit se situer dans la plage de contrôle de l'ALC afin d'éviter toute surcharge de l'entrée.

Fonctionnement

- L'anneau magnétique CEM sur le câble de données USB et le câble audio à proximité de la carte d'extrémité de l'ordinateur peut éliminer l'interférence du signal RF vers le port USB de l'ordinateur, stabilisant ainsi la connexion.
- Reportez-vous aux instructions du logiciel concerné pour connaître la méthode d'utilisation du logiciel PC.

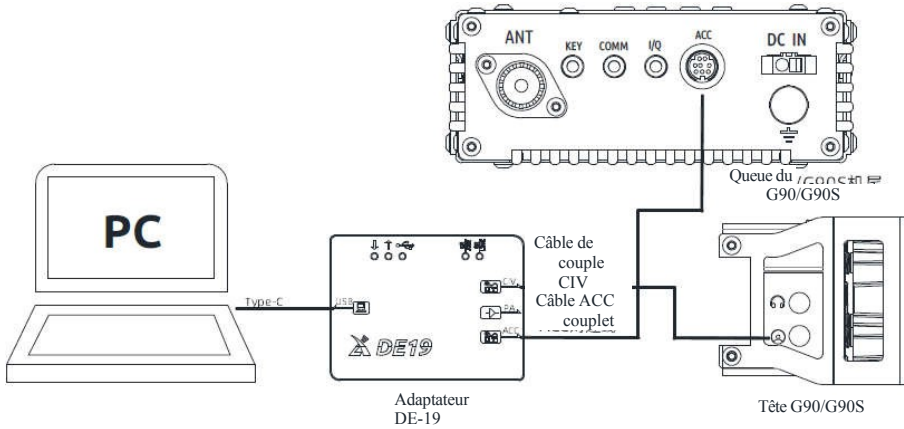

Figure Schéma de connexion entre le DE-19 et le G90S

*Le DE-19 est un adaptateur USB externe optionnel qui peut faciliter la connexion et la transmission avec un ordinateur.

Le schéma de câblage de la tête audio se trouve sur le panneau CE-19
 La définition du joint dans ce diagramme indique la borne du signal de sortie de la radio.



Schéma de connexion entre le CE-19 et le G90S

Fonctionnement

Connexion entre G90S et XPA125B (en option)

Lorsque le G90S est connecté à l'amplificateur de puissance XPA125 et au tuner d'antenne AIO via l'adaptateur CE19, la puissance de sortie peut être augmentée à 100W.

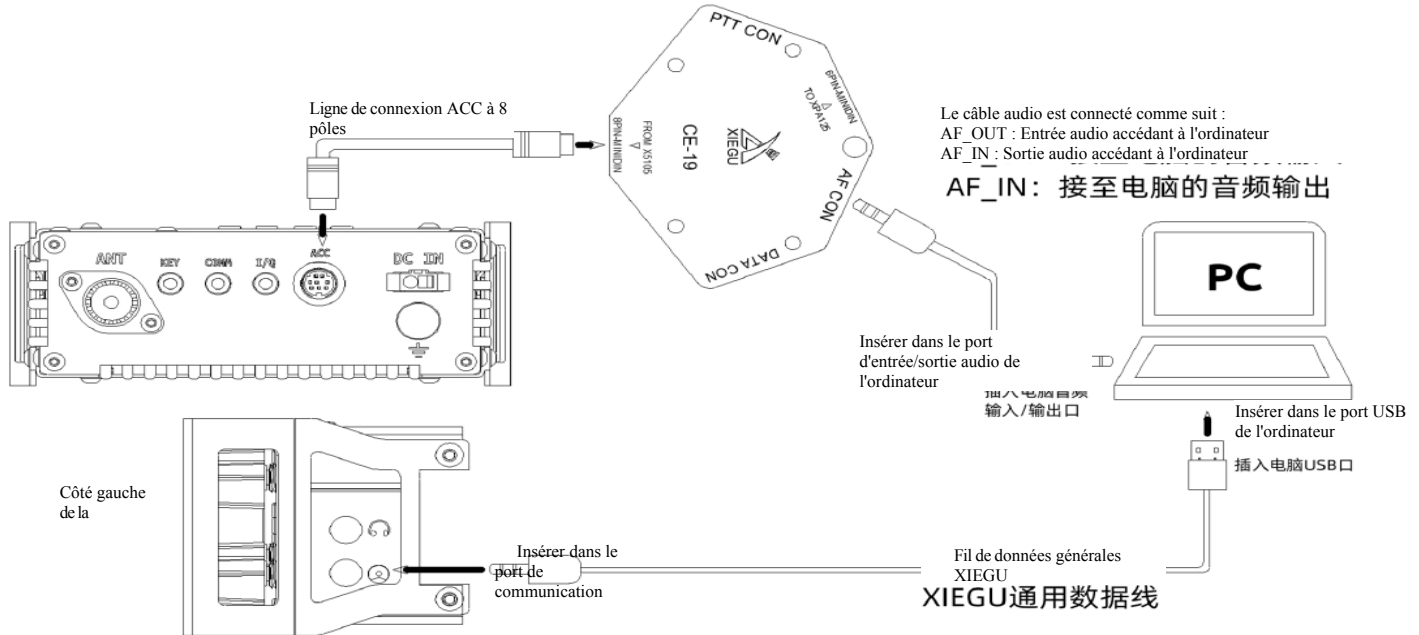

Schéma de câblage entre le G90S et le XPA125B

Après la connexion, le G90S peut automatiquement contrôler la commutation de la bande d'ondes du XPA125B. De plus, le contrôle ALC sera construit entre les deux machines. Lorsque la puissance de sortie du G90S dépasse la limite de puissance du XPA125B, le contrôle AACL diminue automatiquement la puissance de sortie de la radio afin que la puissance de sortie du XPA125B soit maintenue à environ 100W.

Nous suggérons que la puissance de sortie du G90S soit réglée sur $\leq 2,5W$ pour protéger l'équipement de l'amplificateur.

- Le fil ACC à 8 pôles est livré dans le kit CE19, et le fil ACC à 6 pôles est livré dans la boîte d'emballage XPA125B.

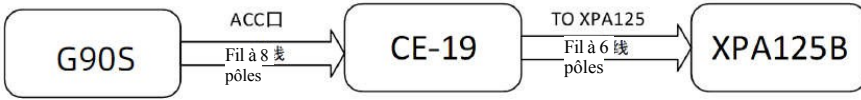
Description du menu

système Menu système

Le menu système permet de personnaliser la configuration de certaines fonctions. Vous pouvez utiliser cette fonction pour configurer les paramètres qui vous conviennent.

Méthode d'utilisation : Maintenez la touche [FUNC] enfoncée pour accéder au menu système. Les définitions des fonctions du menu sont les suivantes :

SER.	Nom du menu	Description de la fonction
1	Poignée en haut/en bas	Poignée microphone haut/bas Touche réglage de la fonction
2	Poignée F1	Microphone à main Réglage de la fonction de la touche F1
3	Poignée F2	Microphone à main Réglage de la fonction de la touche F2
4	LCD BL	Réglage de la luminosité du rétroéclairage de l'écran
5	AUX IN Volum	Réglage du volume audio de l'entrée du port ACC
6	AUX OUT Volum	Réglage du volume audio de la sortie du port ACC
7	RCLK Accord	Réglage de l'horloge de référence
8	Mode d'empilement des bandes	Configuration de l'empilement de bandes
9	ON/OFF Bip	Activation/désactivation de la tonalité d'invite du système
10	Version	Version du micrologiciel No.

Description de la touche multifonction affichée en bas de l'écran : PREV : Page précédente.

SAUVEGARDE : Après avoir réglé les paramètres du menu système, appuyez sur cette touche pour les sauvegarder et quitter. EXIT : Quitter directement l'interface du menu système.

NEXT : Page suivante.

Point de menu 1 : Poignée en haut/en bas

Fonction : Personnaliser la fonction de la touche [▲▼] du microphone à main polyvalent. Valeur en option :

Fréquence/canal+/-

FREQ CH+/-

BAND+/-Band +/-

VOLUM+/-

Volume +/-

Défauts: FREQ CH+/-

Point de menu 2 : Poignée F1

Fonction : Personnalise la fonction de la touche [F1] du microphone à main polyvalent. Valeur optionnelle :

PRE/ATT

SPLT

NB

COMP

AGC

Défaut : PRE/ATT

Point de menu 3 : Poignée F2

Fonction : Personnaliser la fonction de la touche [F2] du microphone à main polyvalent. Valeur optionnelle :

PRE/ATT

SPLT

NB

COMP

AGC

Défaut : SPLT

Point de menu 4 : LCD BL

Fonction : Régler la luminosité du rétro-éclairage de l'afficheur

Plage optionnelle : 10%~100% Plus le pourcentage est important, plus la valeur est élevée.

la luminosité

Valeur par défaut : 80 %.

Point de menu 5 : AUX IN Volum

Fonction : Régler le volume du signal audio d'entrée du port ACC

Plage optionnelle : 0~15 Plus la valeur est élevée, plus le volume est important.

Valeur par défaut : 8

Point de menu 6 : AUX OUT Volum

Fonction : Régler le volume du signal audio de sortie du port ACC

Plage optionnelle : 0~15 Plus la valeur est élevée, plus le volume est important.

Point de menu 7 : RCLK Tune

Fonction : Réguler l'horloge de référence du combinateur de fréquence interne de la radio. Permet de corriger la déviation de la fréquence de la radio.

Plage optionnelle : -1000Hz~+1000Hz

Défaut : 0Hz

Par exemple : si vous pensez que le signal sonore que vous entendez est 20Hz en dessous de la fréquence correcte, réglez cet élément sur 20Hz ;

Si vous pensez que le signal sonore que vous entendez est 20Hz au-dessus de la fréquence correcte, réglez cet élément sur -20Hz ;

Point de menu 8 : Mode d'empilement des bandes

Fonction : Régler la pile de bandes. Pendant le changement de bande de fréquences, activer/annuler l'affichage des bandes de fréquences non-amateurs dans la pile de bandes.

Valeur optionnelle : Bande HAM Affiche uniquement bandes
de fréquences amateurs Bande FULL Affiche toutes
les bandes de fréquences

Défaut : bande HAM

Point de menu 9 : Bip ON/OFF

Fonction : Activation/désactivation de la tonalité d'invite du système.
Activation/désactivation de la tonalité d'invite au démarrage et à l'arrêt.

Valeur optionnelle : Activer /

Désactiver Valeur par défaut : Activer

Point de menu 10 : Version

Fonction : Affiche le numéro de version du micrologiciel de la tête et du corps.

APP : VI.XX Version du micrologiciel de la tête No.

BASE : VI.XX Version du micrologiciel de l'organisme No.

Réinitialisation par défaut

Réinitialisation par défaut

Lorsque les paramètres de la radio sont désordonnés ou dans toute autre situation qui pourrait entraîner une perte de temps, la radio peut être mise en service. cause des paramètres erronés, cette fonction permet de rétablir les paramètres d'usine.

* La version 1.73 ou supérieure du micrologiciel prend en charge la réinitialisation. Méthode de fonctionnement :

1. En état d'arrêt, appuyez sur la touche FUNC et maintenez-la enfoncée (ne la relâchez pas), puis appuyez brièvement sur l'interrupteur d'alimentation. Ne relâchez pas la touche FUNC jusqu'à ce qu'un message s'affiche à l'écran.

2. Appuyer sur la touche PRE pour confirmer l'opération de réinitialisation. Appuyer sur la touche VM pour annuler l'opération de réinitialisation et sortir.

■ Les paramètres par défaut peuvent répondre à la plupart des besoins d'exploitation, garantissant que la radio fonctionne dans de bonnes conditions.